

フューエル&リキッド関連パーツ

[インジェクション フューエルライン レイアウト例]

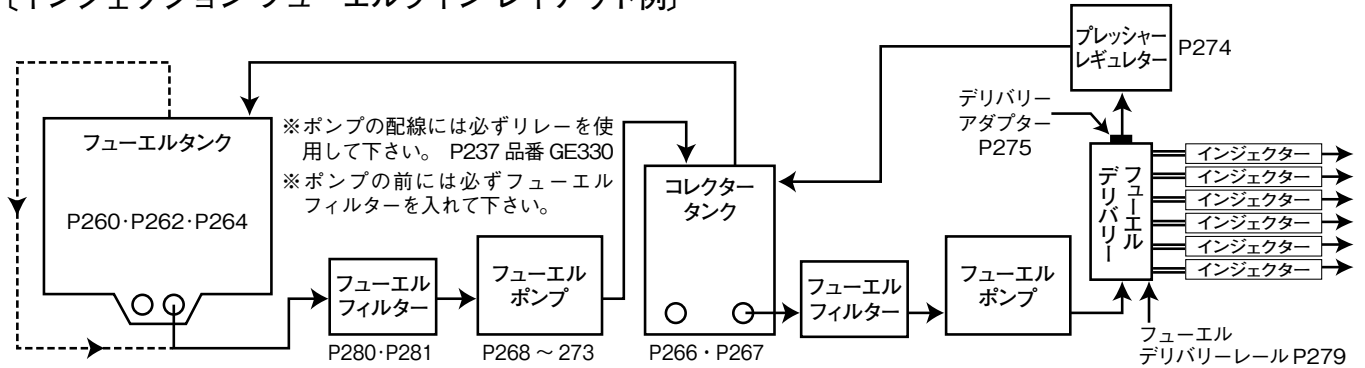

●フューエルセーフ FIA・JAF, etc. 公認レース用フューエルタンク (燃料計センサーユニット付)



メーカー製造日より5年間使用保証付

※保証期限付商品の為、ご注文時に在庫が無い場合があります。その際は納期が4~5週間程度かかる場合がありますので、あらかじめご了承下さい。

安全の代名詞「フューエルセーフ」製。世界の数々のレーススタイル用に設計され、FIA、JAF(JAPAN),etc. 公認レースで使用可能。

インナーはエンデューロレーシングセル、アウター(コンテナ)はアルミ製/特注パウダーコート仕上げ(レッドカラー)を施した物で、もちろん証明書(メーカー製造日より**5年間**)での使用保証も発行されます。タンク内には火災事故を最小限におさえるフォーム(セイフティースポンジ)が封入されると共に燃料の波打ち防止効果も発揮します。

横転時に働くボール式の燃料漏れ(流出)防止のワンウェイバルブ機構も装備しています。

もう一つの特徴としては今までに無かったガソリンの燃料計センサーユニットも全機種標準装備となっています。

品番	サイズ 横幅(mm)×奥行(mm)×高さ(mm)	容量(ℓ)	重量 約(kg)	本体価格(税込価格)
ED105S	335×335×210	18.9	6.4	¥195,000(¥214,500)
ED108S	525×400×210	30.2	10.2	¥215,000(¥236,500)
ED112S	515×450×240	45.4	11.5	¥222,000(¥244,200)
ED115S	655×450×240	56.7	14.3	¥239,000(¥262,900)
ED122S	855×450×240	83.2	18.3	¥306,800(¥337,480)
ED125S	655×450×365	94.6	19.0	¥340,000(¥374,000)

※リターン：AN6オス(1穴) OUT：AN6オス(1穴) ベント：AN6オス(1穴)
 ※上面フラッシュキャップには内圧真空防止のワンウェイ機構付き。
 ※炎天下でのタンク内膨張防止装備は有りませんので、何らかの対策を行って下さい。
 ※ホースエンドに関しましては、P83・P91を参照して下さい。
 ※燃料計は別売P226 品番3314-K

フューエル&リキッド関連パーツ



●ラン・マックス スーパーフューエルクーラー



カラー：P33参照

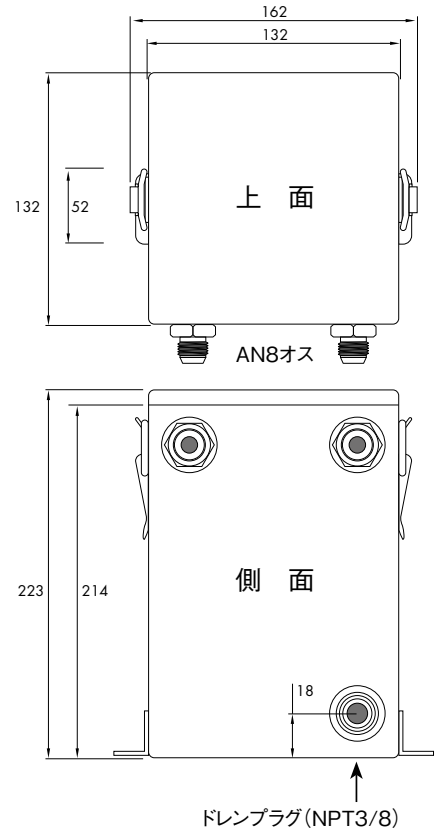

【特徴】

- クーラー全体を二重(魔法瓶のような)構造と中間にウレタンを封入する事により、外気温の影響を受けにくい
- 冷えや時間延長効果は今までの一重構造とはまったく違い、さらに効率UP
- 夏場のキャブ車には特に有効で、パーコレーション防止対策としては抜群の効果有り
- フューエルライン内のリターン側に割り込ませるだけで簡単設置(下記イラスト参照)
- 写真でおわかりのようにスパイラル状に効率良くはりめぐらせたアルミパイプ
- 両側2箇所フックで上部全体がワンタッチで開口するので、状況を管理しやすい
- オールアルミ製 ロボット溶接 クリア/アルマイト仕上げ
- 容量を確保(重視)する為、IN・OUT共AN8オスを採用
- ホースエンド・スイベルタイプはP83・P181に記載。エコノメイト(差し込みタイプ)はP91に記載
- 水抜き(ドレン)も設置(出荷時はNPT3/8プラグが付属しています)

プラグを外しオプションとして下記ドレンコックを用意

品番	サイズ 横幅(mm)×奥行(mm)×高さ(mm)	容量 約(ℓ)	IN・OUT サイズ	本体価格 (税込価格)
RC7203	153×153×214/223	3	AN8オス	¥22,700 (¥24,970)

〔インジェクション車 フューエルライン レイアウト例〕

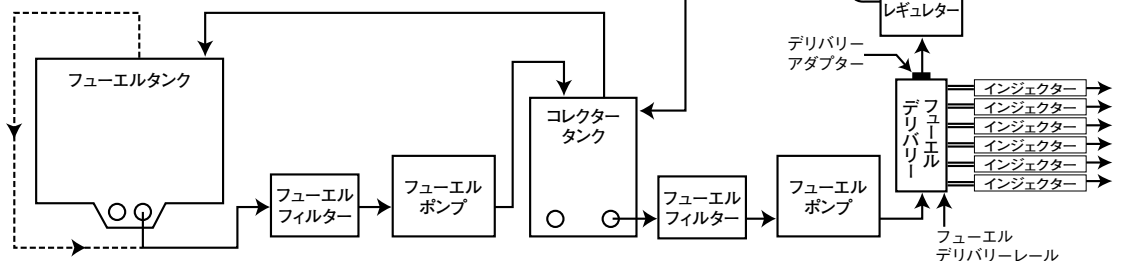

■オプション ドレンコック



溜まった水をワンタッチで抜けます。タンク横にプラグとして設置して有ります。

品番	表面処理	ホース差し込み口 サイズ(φ)×ネジサイズ	本体価格 (税込価格)
RC7038D	クロームメッキ	10×PT3/8	¥1,900 (¥2,090)