

RUN・MAX Kシリーズブロック

ラン・マックスKシリーズブロックは全品ビレットタイプ(アルミ素材をNC旋盤、NCフライス盤などの精密機械で削り出して制作しています)
全ポートは外から見える外部はもちろん内部に至るまでオイルの流れを考えた設計になっています。

K600 オイルフィルターマウントブラケット／サーモブロックキット



全面削り出し(ビレット方式)

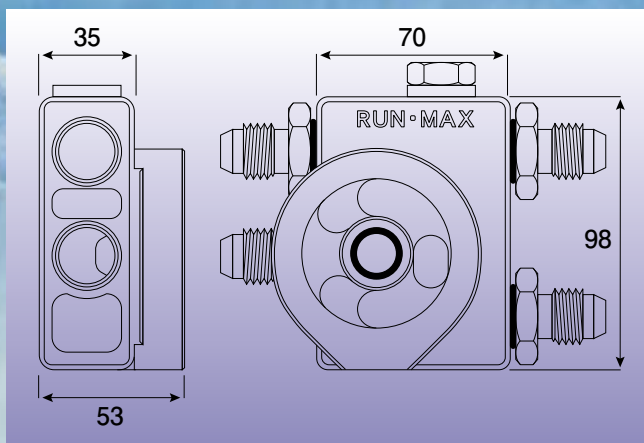

◆ブロックのIN/OUT(4つのポート)はすべてストレートネジ&O-リングタイプにしました。こうすることにより

●NPT(テーパネジ)による締めすぎからくるクラックの発生防止。

●ブロックからの出っ張り(高さ)を低くおさえることによる取り付けスペース上の問題などを解消しました。またレース車などにも適用するようにO-リングタイプを使い何回でも脱着可能にしました。

◆アダプターストレートネジの内側の部分にまでこだわって制作しました。各ポートは組み付け時、間違いをなくするため刻印しています。

◆ブロックの裏面をマウント部にしました。3ポート、いずれもM8×1.25Pの雌ネジサイズ。

◆サーモスタット(ブロック内蔵型)
従来のサーモスタットは誤差が±5°以上のおおまかなタイプ、ラン・マックスオリジナルブロックK600に使用しているサーモは±0.1°と驚くべき精度!

◆油温計・油圧計取り出しポート付き

◆オプションパーツとして油温計アダプターを用意しています。(アルミ削り出し、レッド又はブラックアルマイト処理済み)

※オイルフィルターはラン・マックス P74又は、トヨタ車用を使用して下さい。

※油圧計センサー IN: NPT (PT) 1/8固定

キット内容

- K600ブロック本体 …… 1個
- AN10オスアダプター …… 4個
(他のサイズに変更可能)
- ヘキサゴンボルト(3/4"-16) …… 1個
- サーモスタット …… 1個
- 油温・油圧計プラグ …… 2種類

※油温計アダプターは下記よりお選び下さい。(別売)

アダプターサイズ表

品番	サイズ	本体価格(税込価格)
K18	NPT(PT)1/8	¥1,500(¥1,650)
K10M	M10×1.0P	¥1,500(¥1,650)
K12M	M12×1.25P	¥1,500(¥1,650)
K14M	M14×1.5P	¥1,500(¥1,650)
K16M	M16×1.5P	¥1,500(¥1,650)
K6001	UNF 5/8"-18	¥1,500(¥1,650)

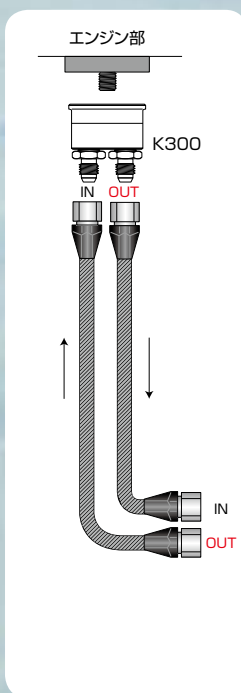

サーモスタット

左側当社のサーモスタット(精度誤差±0.1°)と他社製品右側(誤差±5°以上)の違いをご覧ください! 細部までこだわった物作りはKinokuniの徹底精神の現われです。
※使用範囲▶開き始め: 73°C/全開: 85°C



バイパスタイプ配管図

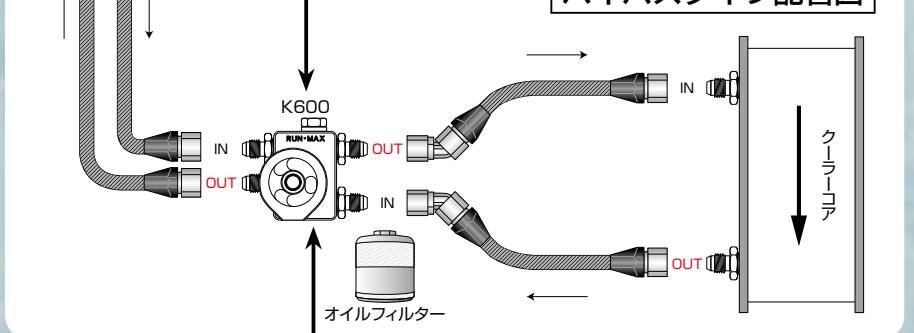

K900 INライン サーモブロックキット(油温・油圧取り出し付)

よりコンパクトになりました。

エンジンオイルクーラー取り付け車種に関しましては純正、市販品を問わず油温を一年間通じてベストコンディションに保つ事が出来ます。内蔵サーモスタットは精度に定評の有るワックスタイプを採用しました。開き始め73℃～全開85℃までの理想的な温度管理が自動的に出来ます。



全面削り出し(ビレット方式)& クリアアルマイト仕上げ

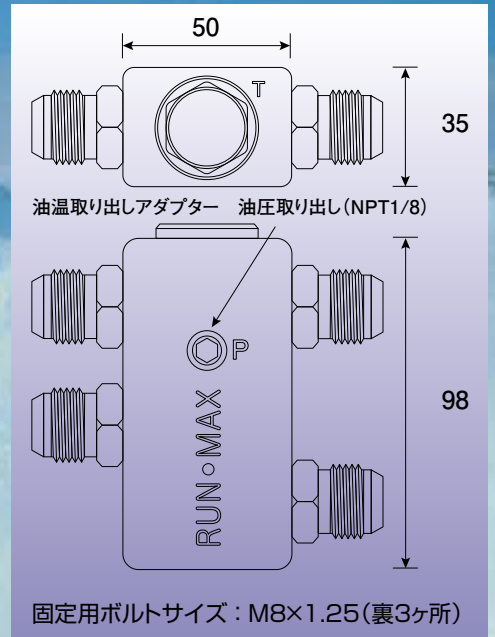

又、ブロック本体はサンドイッチタイプ、オイルフィルター移動タイプを問わずエンジンルームの狭い車種にでも対応するようコンパクト設計となっています。

さらに油温計・油圧計センサーの取り出しが出来ます。油温計に関しましては、通常プラグで出荷しますが、ご注文時に連絡頂ければメーカー別アダプターサイズに交換(右下表参照)する事が出来ます。油圧計はNPT1/8固定です。

ATF オイル及びそれと同等グレードのオイル(軟らかい)で使用する場合、右記スリーブが必要となります。

■オプション ATFオイル用ステンレスインナーズリーブ

品番	本体価格(税込価格)
K900S	¥1,500(¥1,650)



サンドイッチタイプ配管図

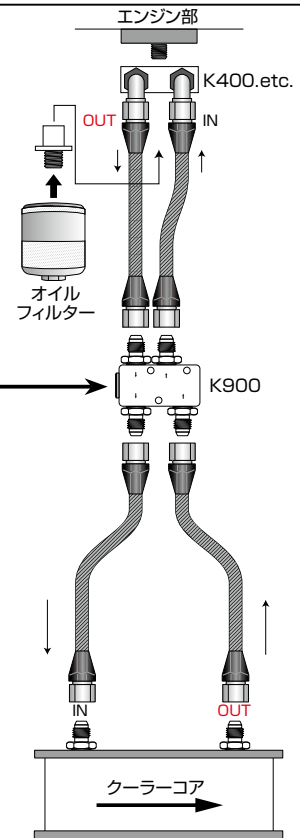

バイパスタイプ配管図

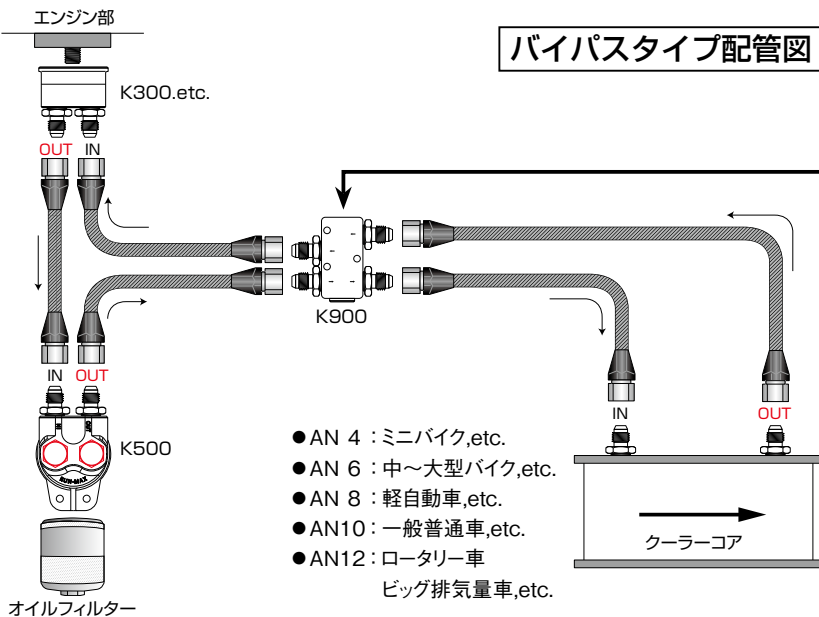

「オイルの流れ」

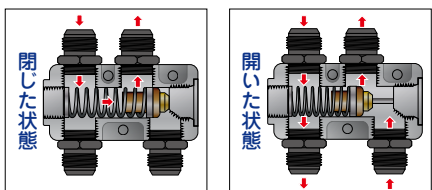

キット内容

K900ブロック本体……1個
AN10オス アダプター 4個
(他のサイズに変更可能)
サーモスタット(内蔵)…1個
油温計アダプター ……1個
(右記より選択/付属)

アダプターサイズ表

品番	サイズ
K18	NPT(PT) 1/8
K10M	M10×1.0P
K12M	M12×1.25P
K14M	M14×1.5P
K16M	M16×1.5P
K6001	UNF 5/8"-18
KBM	プラグ

※表示価格は、2024年8月現在のものです。仕入れ価格の高騰や為替変動により値上げする場合がありますので、ご了承ください。